

大角嘴天主教小學

二零零五至零六年度 音樂科

音樂主題 - 粵劇

- 關注事項 : 公民教育、課程
- 教學目的 : (1) 透過認識本地粵劇的傳統，瞭解中國戲曲的特徵
(2) 提升學生對本土文化的欣賞及其歸屬感
(3) 認識粵劇及中國戲曲的場合、地區性、故事特徵和功用
(4) 分辨粵劇的不同的行當及化妝
(5) 認識不同的粵劇的唱腔方法
(6) 數叮板以體驗粵劇音樂的叮板（節拍）結構
(7) 認識中國戲曲伴奏的樂器
- 建議教節 : 6 教節
- 學生已有知識 : (1) 能隨音樂打出基本拍
(2) 對中國樂器有基本認識
(3) 能辨別基本拍與節奏的分別
- 形式 : 音樂欣賞、瀏覽網頁、工作紙
- 評估 : (1) 完成課堂工作紙
(2) 完成工作紙（佔音樂科考試內平時分 10/100）
1-3 年級 - 角式配對、面譜設計、分辨文武場及唸白(聆聽及選擇)
4-6 年級 - 分辨「叮板」、面譜設計、分辨文武場及唸白(聆聽及填充)
(3) 每班交 3 份優異工作紙（上學期 14 週或前）
(4) 科任老師填寫評估表
- 參考資料 :
1. 粵劇合土上 : <http://resources.emb.gov.hk/~chiopera/>
 2. 面譜化妝 :
http://www2.hkedcity.net/citizen_files/aa/lt/cf0064/public_html/hlhg7/page2.htm
<http://library.thinkquest.org/04apr/01272/make-up>
home.kimo.com.tw/wing_yes2000/face.html
<http://www.yy1.edu.hk/~yy1com10/am9.html>
 3. 中華里 : <http://www.chinalane.org/teacherzone/addons/life/00000751.html>
 4. 新亞洲音樂 : http://www.newasiabooks.com/event/NAP_events.htm
 5. 新亞洲(工作紙) : http://www.newasiabooks.com/music/main/music_main_pastevents_03_2.htm
 6. 唐滌生 : http://www.rthk.org.hk/classicschannel/main_radio_culturedu.htm
 7. <香夭> : <http://corp.mus.cuhk.edu.hk/html/GEE/gee01-03.html>
 8. 中國音樂 : <http://www.yy1.edu.hk/~yy1com10/am9.html>
 9. 粵劇 : http://aei.ied.edu.hk/tcm/projects/PongChiHing/cantanese_opera_secondary.htm#4

神功戲：傳統中國社群在喜慶、節日或地方神誕時，會舉行一連串慶祝活動，例如：舞獅、放鞭炮，地方居民籌集資金聘請戲班演出戲曲，作為其中主要的慶祝活動，這就叫「神功戲」。這種喜慶或宗教場合便是中國戲曲演出的原本場合。

一. 香港演出粵劇的主要場地：

- i) 戲院、會堂、劇院及社區中心
- ii) 戶外臨時搭建戲棚
- iii) 露天的場所，如公園及球場（這類演出多由康樂及文化事務署舉辦，行內人稱街檔）

🎵 參考資料：粵劇合士上 - 1. 概說 > 演出場地 > 戲棚照片、主會照片、街檔照片、戲院照片

二. 地區性：

不同的方言區流行不同的戲曲劇種，如說潮州話的地方主要演出潮州戲，而香港則流行以廣府話（粵語）演出的粵劇。

🎵 聆聽資料：粵劇合士上 - 1. 概說 > 地區性 > 以粵語、潮語和中州音韻讀出「有何不可」、「大人」、「豈不是好」及「冤枉」等

三. 故事特徵：

粵劇的故事多取材於民間傳奇、歷史事件及神話故事。由於傳統戲曲多為酬神及在喜慶節日演出，故往往以喜劇為結局，如死後成仙或大團圓。

粵劇是中國戲曲的一種，主要在廣東省珠江三角洲一帶盛行。中國戲曲以「歌舞演故事」，粵劇演員透過唱、做、唸、打，向觀眾交代一個故事，加上鑼鼓、音樂、化妝、服裝、道具及舞台的配合，作為文娛及酬神的綜合藝術表演。

1. **唱**：唱腔，是粵劇中說白以外的歌唱部分，用來表達人物的感情和思想、刻劃人物的性格和開展故事的情節。演員會依照角色的需要，用不同的喉腔演唱。
2. **做**：身體語言的演出、演技和感情的表達，有時也會運用道具來代表虛擬的情景輔助演員演繹角色。

3. 唸：以朗誦的方式表達台詞的方法，多以敲擊樂伴奏，有一定的音樂性及節奏性。粵劇有很多不同種類的唸白，

例如白攬、詩白、引白和韻白。

白攬：多為三字句、五字句或七字句，句數不限，但至少兩句，可無限延伸。白攬基本上不分上句和下句，但句子需押韻。數白攬時，掌板（掌管節奏的樂師）用卜魚（粵劇用的木魚）打出板（粵劇強拍的名稱）。

詩白：一種說話的方式，共四句（間中有兩句的詩白）每句有五或七字，按功能以不同的伴奏形式在粵劇中出現。每當粵劇演員唸完一句詩白，樂師便會「一槌」鑼鼓。有一種詩白叫做定場詩白，通常用作概述故事或交代人物的性格。

4. 打：武打，是指配合表演的武術動作，這些武術動作並不是真實的打鬥，而是用優美的、含舞蹈性的武術動作來表現打鬥的情景，包括徒手或帶兵器的對打、單人的舞刀弄槍、單人的露手身段（如跳大架、翻騰和跌撲）。由廣東傳統武術引入的拳術、劍、棍等的武功稱為「南派」。由京劇的龍虎武師引入的刀、槍等武功稱為「北派」。

🎵 參考資料：粵劇合士上 - 7. 折子戲 > 《長坂坡》虛擬動作欣賞

四. 行當：

行當，或稱腳色，是傳統戲曲中根據劇中人物不同的性別、年齡、身分、性格而劃分出來的角色類型，就像生（男性人物）、旦（女性人物）、淨（也稱花面，性格突出的人物，通常藉開面象徵其性格）、末（年紀較大男性）、丑（滑稽人物）等等。他們在表演藝術上各有不同的特色，這種分類就是行當。舊日演員通常專演一類型的腳色，因此也就形成了專門的行當。

其後，粵劇發展至「六柱制」，整台戲由六個主要演員擔當起來。但至二十世紀二十至三十年代，這些角色亦需兼演其他類別的角色，令粵劇角色的發展更趨多元化。

生 - 粵劇中的男性人物其中再按角色的年齡、功能分類，包括小生、文武生。

文武生：30 年代粵劇演出的新行當。自此文武生成為任何粵劇戲班中第一男主角的統稱。

小生：一般來說小生是演文戲而不掛鬚的年輕男角。自 1930 年代六柱制興起後，小生變成班中的「第二男主角」或「男配角」。

旦 - 粵劇中的女性人物，包括花旦、二幫花旦、武旦、刀馬旦、老旦等。

花旦：扮演戲曲中年青的女性人物。

正印花旦：班中的第一女主角，與二幫花旦（即第二女主角）在表演藝術上已無大區別，兩者均集合武旦、貼旦、花旦及青衣等角色於一身。

二幫花旦：第二女主角，正印花旦及二幫花旦均集合了武旦、花旦、正旦(端莊正派的女角)於一身，按劇情需要飾演不同類型的角色。

淨 - （花面）扮演性格剛烈人物，多由男演員擔任，通常以開面象徵其性格，一般由武生或丑生兼演。

武生：粵劇的武生又稱「鬚生」，重唱和做，基本上扮演文人，常掛黑鬚。另有一種掛白鬚的叫「公腳」，唱腔蒼勁悲涼，原屬「末」行，現在也併入了武生的行當。

末 - 由武生演出。粵劇中的武生，相等於京班的老生，即演年紀較大男性人物。粵劇的武生也常反串扮演女性人物。末的位置在現時的粵劇中，相對較不重要。

丑 - 滑稽的人物，其中再按性別、功能分類，包括由武生（老生）演出丑生，亦可反串成丑旦，亦有文丑及武丑。

🎵 參考資料：粵劇合士上 - 2. 化妝及行當 > (1) 六柱制 - 生、旦、淨、末、丑的劇照

五. 化妝：

爲了讓觀眾在遠處也能分辨演員的身分，演員常用不同顏色的化妝油彩，繪上色彩鮮艷和圖案分明的臉譜，使人容易分辨出他們所擔當的行當。

生和旦的化妝稱爲「俊扮」，採用基本化妝，目的在於美化角色面貌和突顯舞台效果。粵劇中，一般生旦化妝主要採用黑、白和紅三種比例強烈的顏色，以突出角色的面貌，亦顯示劇中人物的性格。在白底彩上塗上胭脂以增強立體感，又畫脈眶、眼線及勾濃眉以突出輪廓和神態。

淨和丑的化妝稱爲開臉，多採用面譜，以非現實的色彩、線條和圖案改變演員的本來面目，主達到誇張和象徵的目的。由於面譜起源於京劇，因此現時粵劇中所用的面譜的定型，大多參照京劇面譜。面譜以紅、黑、白、藍，黃爲主色。

黑色 - 剛耿正直

紅色 - 忠義

全白色 - 奸惡陰險

藍色 - 粗魯兇猛

黃色 - 驍悍幹練

🎵 參考資料：

- (1) http://www2.hkedcity.net/citizen_files/aa/lt/cf0064/public_html/hlhg7/page2.htm
- (2) home.kimo.com.tw/wing_yes2000/face.html
- (3) 粵劇合士上：2. 行當及化妝 > 折子戲 <長坂坡> 中糜夫人（旦角）、趙雲（生角）及士兵的化妝照片
- (4) 粵劇合士上：2. 行當及化妝 > 折子戲：<長坂坡> 中張郃（淨角）開面的過程

六. 唱腔：

戲曲中的歌唱部分稱為*唱腔*，用以表達人物的感情和思想、刻劃人物性格和開展故事情節。粵劇

唱腔主要分*板腔*、*曲牌*及*說唱*三大體系。

板腔體：

是沒有固定的旋律，唱者可按唱詞的聲調高低及個人嗓音條件、當時情緒自行創作唱腔旋律，即所謂「依字行腔」的演出習慣，但須依照一定的板式、結束音及固定的分句。「先詞後曲」，唱詞與叮板有嚴謹的規範。

🎵 聆聽資料：粵劇合士上：3. 唱腔 > 板腔體

例子：

《長坂坡》的減字芙蓉

（糜夫人唱減字芙蓉）喜見將軍從天降，嗟莫生機一線逢 8 惟是攜此帶箭人，定教百上加斤重。

（趙雲接唱）任他曹兵有百萬，也阻不了我趙子龍 8（轉花上句）末將嘅坐騎，可為主母用。

曲牌體：

包括牌子（來自崑曲）、小曲、廣東音樂、其他劇種的曲牌、其他地方樂曲、民歌、中外流行曲及新創作的曲調。其特色如下：

1. 有固定旋律；
2. 撰曲者「按譜填詞」，在必要時可透過「加花」、「減花」或「換音」等手法，把旋律作出適當的變動。

🎵 聆聽資料：粵劇合士上：3. 唱腔 > 曲牌體

例子：

《帝女花·香夭·妝台秋思》

說唱：

粵劇有五種常用的說唱形式，包括南音、木魚、板眼、龍舟及粵謳（又名解心）。其特色如下：

1. 音樂結構類似板腔體，「先詞後曲」，唱詞與叮板有嚴緊的規範；
2. 除唱曲之外，可用說白相間

🎵 聆聽資料：粵劇合士上：3. 唱腔 > 說唱體系

例子：折子戲《長坂坡·妝台秋思》

（長鑼鼓糜夫人抱斗官上，叻叻鼓，唱口一槌，唱妝台秋思）漫天殺聲血浪洶，強支步履亦難動，驚心困陣中，雁已失群添悲痛，一身責，斤千重，阿斗有誤愧對主公，聽四野哀鳴，恨煞奸曹，干戈挑引爲了南圖夢。

七. 發聲方法：

粵劇的發聲方法，分平喉、子喉和大喉。「喉」即嗓音，是指發聲方法。

旦角演員的「子喉」又稱「小嗓」唱法，聲音高亢響亮。老生及花面亦利用較強的聲音令觀眾聆聽清楚。

平喉：

在粵曲中平喉泛指男性聲音。平喉是自然發聲，就像我們日常說話所用的發聲方法。一般的生角都用平喉說白和唱曲，扮演年老的旦角也用平喉。一般粵劇小生、文武生會採用。

子喉：

女角專用腔，子喉是用假聲，發聲時要把聲帶及喉嚨收緊，音高一般較平喉高八度。

在粵劇中，除「老旦」外，一般年輕旦角均用子喉說白及唱曲。

大喉：

男角高腔，大喉是粵劇「大花面」、「二花面」等粗獷腳式專用的發聲方法，其特色是寬闊雄壯，大多數用來唱霸腔。

🎵 聆聽資料：粵劇合士上：3. 唱腔 > 曲牌體

例子：

《白雲》平喉、子喉分別唱出

《中秋節》平喉、子喉分別唱出

由於早期的粵劇中常布反串的情況出現，因此男女演員大多能同時掌握平喉和子喉的發聲方法，用於不同的粵劇中。除了以上三種喉腔外，還有子母喉等特別的喉腔。

八. 粵劇的記譜方法

- 用「工尺譜」，其中以「叮板」顯示節奏。
- 工尺譜：
 - i. 在整個中國戲曲體系裏，很多地方劇種都用工尺譜為記譜方式。
 - ii. 中國的傳統記譜法。因用工、尺等的譜字記錄唱名，故得此名。
 - iii. 粵劇所用的工尺譜與其他地方劇種所用的大同小異，原理是共通的：利用譜字如合、士、乙、上、尺、工、反、六等代表唱腔裏的樂音，以叮板的符號顯示節奏。這些樂音，在粵劇傳統中也稱為「腔」。

唱名	d	r	m	f	s	l	t	d
「工尺」寫法	合	士	乙	上	尺	工	反	六
讀音	荷	士	二	散	車	工	蕃	Liu

- 叮板：用以表示拍子及節奏的用語及符號。在叮板中，板是較重要的，因板是控制節拍，而叮是板與板之間的連貫與過渡。叮板是工尺譜中所用的節拍符號；一般來說，曲本上即使沒有記上工尺，叮板的符號也可記於曲詞旁邊。

九. 粵劇音樂的叮板（節拍）

- 介紹數叮板的三種方法：
 - i. 以掌拍
 - ii. 用手指在空中數
 - iii. 用手指在空中數並於半板半叮時加搖手動作
- 板相當於強拍，叮相當於弱拍。
 - i. 在整個唱腔及鑼鼓體系內，「板」較「叮」重要，因板是控制速度，並且唱腔收結最後的一個字一定是在板的位置。
 - ii. 叮又稱「眼」，是控制板與板之間過渡的拍子。用以表示節奏及拍子的符號叫「叮板」。

- 在一段唱腔中以卜魚和沙的打出板和叮，而小曲則由大堂鼓及碰鈴打出板和叮。
- 叮板的符號：正板「ㄨ」、「底板」ㄨ」、「正叮」ㄨ、「底叮」ㄨ」。
 - i. 正板：可說是強拍
 - ii. 正叮：可說是弱拍
 - iii. 底板：「板」不落於樂音或曲詞上。
 - iv. 底叮：「叮」不落於樂音或曲詞上。

從叮板節奏組織來看，粵劇唱腔分爲「有板類」及「無板類」。

有板類	無板類
<p><u>一板三叮</u>：亦有稱「<u>三叮一板</u>」</p> <p>一板三叮相近於西方音樂的四拍子，第一拍爲板，第二拍爲「頭叮」，第三拍爲「中叮」，第四拍爲「尾叮」。即「板叮叮叮」循環的組合。</p> <p>此外，通常唱腔以一板三叮爲一頓（在一句板腔體唱腔中，於音樂上及語意上，組成一個最細的單位。）。</p> <p>註：<u>板腔體</u>的叮板是有嚴格規定，相對地<u>小曲</u>的叮板則較寬鬆，故此相同的小曲有時分別以一板三叮及<u>一板一叮</u>處理。</p> <p>🎵 聆聽資料：粵劇合士上：8. 教學單元 > 小曲單元 > 3. 介紹及練習數叮板 > 數叮板</p> <p>聆聽料資</p> <ol style="list-style-type: none"> 1. 折子戲《長坂坡》的《陰告》牌子 2. 《中秋節》 	<p><u>散板</u></p> <p>自由節奏</p> <p>🎵 聆聽資料：粵劇合士上：8. 教學單元 > 小曲單元 > 3. 介紹及習數叮板 > 無板類</p> <p>聆聽料資</p> <ol style="list-style-type: none"> 1. 折子戲《長坂坡》的<u>土工滾花</u> 2. <u>平喉和子喉</u>的滾花

有板類	無板類
<p>一板一叮：亦有稱「一叮一板」</p> <p>一板一叮相若於西方音樂的兩拍子，第一拍為板，第二拍為叮，即板叮相隔循環的組合。</p> <p>🎵 聆聽資料：粵劇合士上：8. 教學單元 > 小曲單元 > 3. 介紹及練習數叮板 > 數叮板</p> <p>聆聽料資</p> <ol style="list-style-type: none"> 1. 板腔體：折子戲《長坂坡》的減字芙蓉 2. 曲牌體：《白雲》／《燕歸人夫歸·連環扣》 	
<p>流水板：</p> <p>板式（是指叮板組合）因速度快，故只有板，沒有叮。</p> <p>🎵 聆聽資料：粵劇合士上：8. 教學單元 > 小曲單元 > 3. 介紹及練習數叮板 > 流水板</p> <p>聆聽料資</p> <ol style="list-style-type: none"> 1. 板腔體：《燕歸人夫歸》的七字清 2. 快中板：折子戲《長坂坡》的快中板 	

十. 粵劇常用樂器

- 粵劇行內稱樂隊為棚面
- 由旋律樂器（稱「西樂」、「音樂」或「文場」）及敲擊樂器（稱「中樂」、「鑼查」或「武場」）組成。
- 粵劇粵曲拍和的樂器，包括高胡、二絃、提琴、月琴、簫、笛、三絃、椰胡、喉管、揚琴及敲擊等傳統樂器。
- 旋律樂器：
 - i. 自 1920-30 年代，馬師曾開始嘗試將西方的樂器，如小提琴、木琴、結他、夏威夷結他、班卓／班卓琴（Banjo）、小號（Trumpet）、短號（Cornet）及色士風等加入粵劇粵曲之拍和樂隊，其他劇團亦爭相仿效，以至管絃部分全用西方樂器取代中樂樂器。當時的戲班遂將拍和樂隊所有拉絃、吹管、彈撥樂器及一套爵士鼓（爵士鼓主要用於伴奏小曲）部分，不分中西，統稱之為「西樂」，這情況流行至 1960 年代中葉。
 - ii. 至今，拍和樂隊中的旋律樂器稱西樂，又稱為「文場」，主要包括：高胡、小提琴、大提琴、阮、簫、笛、椰胡、喉管、色士風及揚琴等。
- 敲擊樂
 - i. 樂隊中的敲擊樂部分稱「中樂」或「武場」，近今又稱之為「擊樂」，包括：卜魚、沙的、大沙的（梆鼓、雙皮鼓）、木魚、碰鈴、鑼、高邊鑼、文鑼、鈸（查）、小鑼（勾鑼）、大堂鼓、戰鼓等樂器。
 - ii. 粵劇京鑼鼓組合

 參考資料：粵劇合士上：4. 鑼鼓 > 鑼鼓樂器 > 敲擊樂器圖片







 參考資料：粵劇合士上：4. 鑼鼓 > 鑼鼓樂器 > 樂隊／棚面圖片

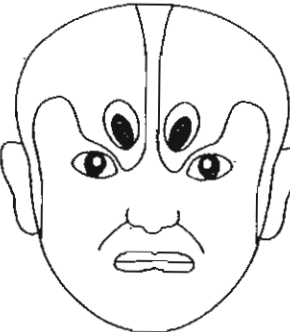

樂器口訣

	樂器	口訣用字及讀音
簡單打法	卜魚／板	局，也寫作「角」，又作「各」
	沙的／的	的
	雙皮鼓／梆鼓	得
	鈸／鑼／京鑼	查，也寫作「七」（音：讀作「慈悲切」）
	大鑼／京鑼	旁
	大鑼及鈸	撐，也寫作「倉」（音：讀作「創」）
	小鑼／勾鑼	昌，也寫作「叮」（音：讀作「頂響切」）
	戰鼓	東，也寫作「冬」
	大木魚	朴
	小木魚	的
	碰鈴	叮
特殊打法	卜魚及雙皮鼓（短音）	截
	卜魚及沙的（短音）	截
	卜魚及沙的（長音）	摑
	雙皮鼓（雙竹齊打）	迫
	雙皮鼓（雙竹先後打）	逼力
	雙皮鼓（滾竹）	多
	大鑼（大鑼邊）	冷，又作「窮」
	小鑼（小鑼邊）	零
	大鑼及鈸（輕擊）	呈
	鈸（焗音）	捷

參考資料：

1. 中華里：<http://www.chinalane.org/teacherzone/addons/life/00000751.html>
2. 粵劇合士上：<http://resources.emb.gov.hk/~chiopera/index.html>

<p>關羽</p> 	<p>說明</p>	<p>趙匡胤</p> 	<p>說明</p>
<p>蔣懿</p> 	<p>說明</p>	<p>廉頗</p> 	<p>說明</p>
<p>包拯</p> 	<p>說明</p>	<p>張飛</p> 	<p>說明</p>

<p>曹操</p> 	<p>說明</p>	<p>典韋</p> 	<p>說明</p>
<p>夏侯惇</p> 	<p>說明</p>	<p>項羽</p> 	<p>說明</p>
<p>孫悟空</p> 	<p>說明</p>	<p>金鐘豹</p> 	<p>說明</p>

請將以下的圖畫上色。

生

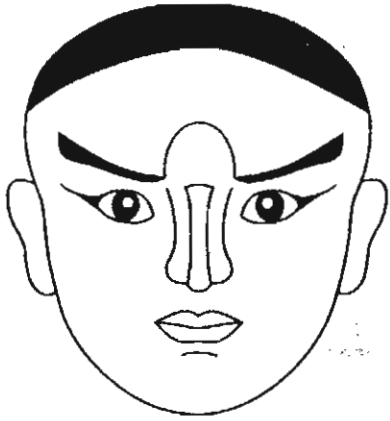

習作

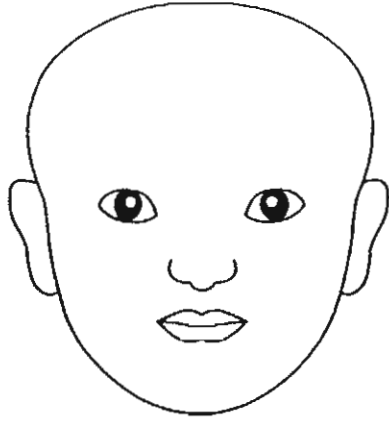

旦



習作

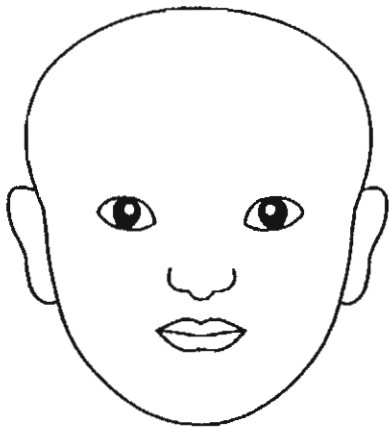

末



習作

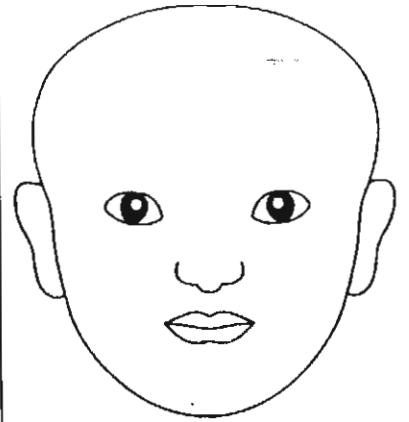

丑

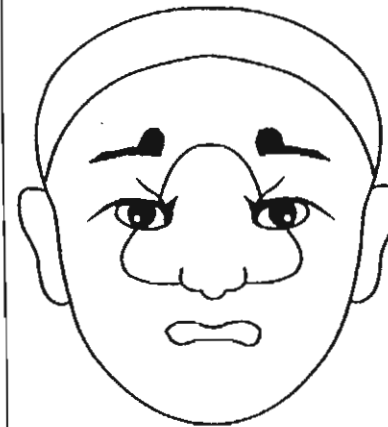

習作

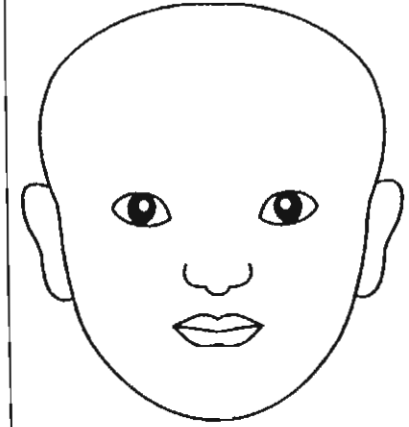

參考資料：中國戲曲欣賞藝術教程

大角嘴天主教小學
二零零五至零六年度 音樂科
粵劇欣賞 - 音樂專題工作紙

姓名：_____ () 成績：_____

班別：_____ 日期：_____

一、 配對：將適當的英文字母填在以下的 () 中。

面譜化妝色彩

- | | |
|-------------|-------|
| 1. 剛耿正直 () | A. 紅色 |
| 2. 忠義 () | B. 黃色 |
| 3. 奸惡陰險 () | C. 藍色 |
| 4. 粗魯兇猛 () | D. 紫色 |
| 5. 驃悍幹練 () | E. 白色 |
| | F. 黑色 |

粵劇行當(腳色)

- | | |
|-----------|-------------------------|
| 6. 生 () | a. 戲曲中的女性人物(正印花旦、二幫花旦等) |
| 7. 旦 () | b. 粵劇中的武生 |
| 8. 淨 () | c. 粵劇中的男性角色(文武生、小生) |
| 9. 末 () | d. 滑稽的人物 |
| 10. 丑 () | e. 戲曲人扮演老人的角色 |
| | f. 扮演性格剛烈人物 |

二、 試讀一讀下面的工尺譜讀音。

唱名	d	r	m	f	s	l	t	d
「工尺」寫法	合	士	乙	上	尺	工	反	六
讀音	荷	士	二	散	車	工	蕃	Liu

你也來用工尺譜唱出以下的歌曲，並猜猜是什麼歌曲。

乙 士 合 士	乙 乙 乙
士 士 士	乙 尺 尺
乙 士 合 士	乙 乙 乙
士 士 乙 士	合

五. 認識粵劇京鑼鼓樂器及口訣

1. 你能指出以下粵劇京鑼鼓樂器的名稱嗎？將適當的英文字母填在 _____ 上。

- a. 卜魚／板 b. 小鑼／勾鑼 c. 戰鼓 d. 沙的／的
- e. 雙皮鼓／梆鼓 f. 鈸／鐃／京鐃 g. 大鑼／京鑼

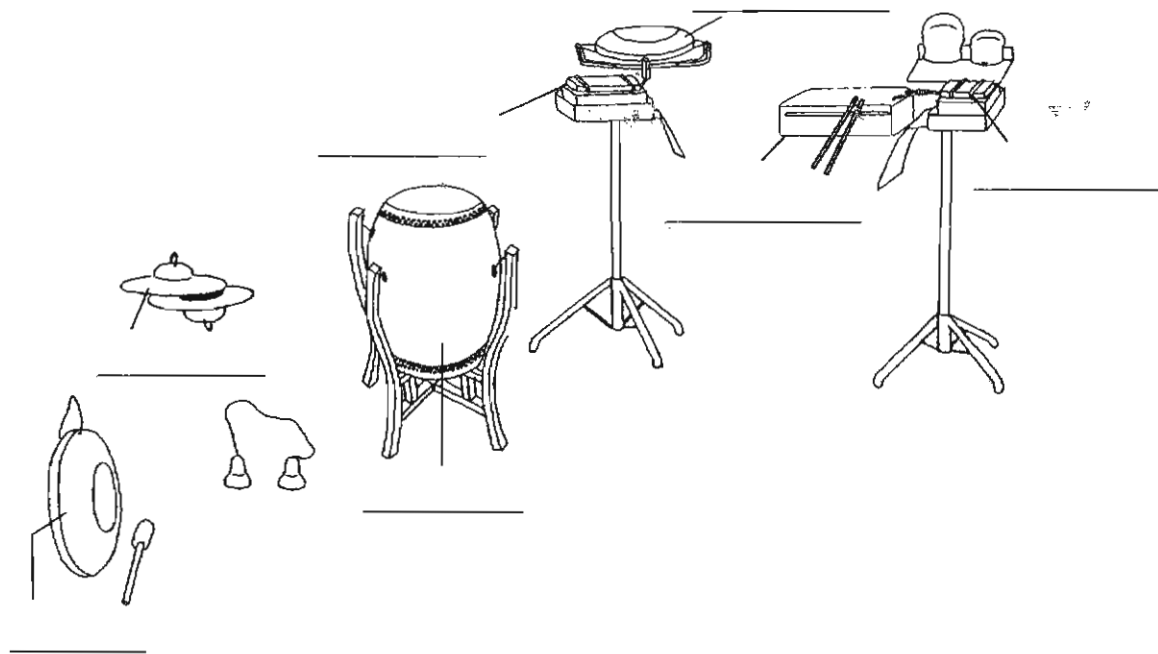

六. 你能為上圖的粵劇京鑼鼓樂器配上正確的口訣嗎？

的 查 得 局 昌 撐 旁 東

樂器	口訣用字
卜魚／板	
小鑼／勾鑼	
戰鼓	
沙的／的	
雙皮鼓／梆鼓	
鈸／鐃／京鐃	
大鑼／京鑼	
大鑼及鈸	

大角嘴天主教小學
二零零五至零六年度 音樂科
粵劇欣賞 - 音樂專題工作紙

姓名：_____ ()

成績：答案

班別：_____

日期：_____

一、 配對：將適當的英文字母填在以下的 () 中。

面譜化妝色彩

- | | |
|-------------|-------|
| 1. 剛耿正直 (F) | A. 紅色 |
| 2. 忠義 (A) | B. 黃色 |
| 3. 奸惡陰險 (E) | C. 藍色 |
| 4. 粗魯兇猛 (C) | D. 紫色 |
| 5. 驃悍幹練 (B) | E. 白色 |
| | F. 黑色 |

粵劇行當(腳色)

- | | |
|-----------|-------------------------|
| 6. 生 (c) | a. 戲曲中的女性人物(正印花旦、二幫花旦等) |
| 7. 旦 (a) | b. 粵劇中的武生 |
| 8. 淨 (f) | c. 粵劇中的男性角色(文武生、小生) |
| 9. 末 (b) | d. 滑稽的人物 |
| 10. 丑 (d) | e. 戲曲人扮演老人的角色 |
| | f. 扮演性格剛烈人物 |

二、 試讀一讀下面的工尺譜讀音。

唱名	d	r	m	f	s	l	t	d
「工尺」寫法	合	士	乙	上	尺	工	反	六
讀音	荷	士	二	散	車	工	蕃	Liu

你也來用工尺譜唱出以下的歌曲，並猜猜是什麼歌曲。

乙 士 合 士		乙 乙 乙	
士 士 士		乙 尺 尺	
乙 士 合 士		乙 乙 乙	
士 士 乙 士		合	

三. 認識粵劇京鑼鼓樂器及口訣

1. 你能指出以下粵劇京鑼鼓樂器的名稱嗎？將適當的英文字母填在 _____ 上。

- a. 卜魚／板 b. 小鑼／勾鑼 c. 戰鼓 d. 沙的／的
- e. 雙皮鼓／梆鼓 f. 鈸／鑠／京鑠 g. 大鑼／京鑼

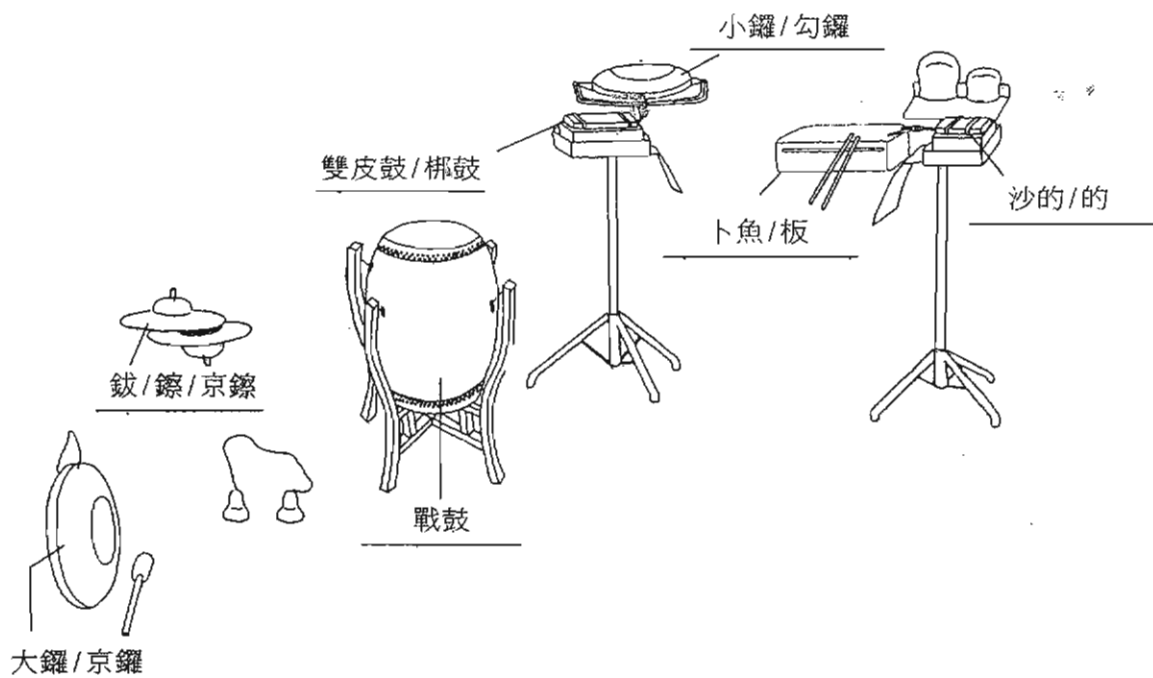

2. 粵劇京鑼鼓口訣：

的 查 得 局 昌 撐 旁 東

樂器	口訣用字
卜魚／板	局
小鑼／勾鑼	昌
戰鼓	東
沙的／的	的
雙皮鼓／梆鼓	得
鈸／鑠／京鑠	查
大鑼／京鑼	旁
大鑼及鈸	撐

大角嘴天主教小學
二零零五至零六年度 音樂科
粵劇欣賞 – 音樂專題工作紙

姓名：_____ ()

成績：_____

班別：_____

日期：_____

一 在以下的句子中，在【 】中圈出合適的字詞。

1. 粵劇化妝主要採用五種主色，包括【紅 / 黃 / 紫 / 藍 / 黑 / 白】
2. 面譜一般用於【生 / 旦 / 淨 / 末 / 丑】，不同的面譜顏色代表不同的角色性格。
3. 粵劇的發聲方法有三種，分別為【高喉、平喉、子喉、母喉、小喉、大喉】
4. 粵劇的記譜法是用「工尺譜」，其中以「叮板」顯示節奏，分為「有板類」及「無板類」，「有板類」有三種，即【一板一叮、一板兩叮、一板三叮、流水板】。

二 配對：將適當的英文字母填在以下的 () 中。

面譜化妝色彩

- | | |
|-------------|-------|
| 1. 剛耿正直 () | A. 紅色 |
| 2. 忠義 () | B. 黃色 |
| 3. 奸惡陰險 () | C. 藍色 |
| 4. 粗魯兇猛 () | D. 紫色 |
| 5. 驃悍幹練 () | E. 白色 |
| | F. 黑色 |

粵劇行當(腳色)

- | | |
|-----------|--------------------------|
| 6. 生 () | a. 戲曲中的女性人物 (正印花旦、二幫花旦等) |
| 7. 旦 () | b. 粵劇中的武生 |
| 8. 淨 () | c. 粵劇中的男性角色 (文武生、小生) |
| 9. 末 () | d. 滑稽的人物 |
| 10. 丑 () | e. 戲曲人扮演老人的角色 |
| | f. 扮演性格剛烈人物 |

三. 配對：將適當的答案連在一起。

唱腔

- | | | |
|---------|---|---|
| 11. 板腔體 | • | • 有固定旋律，撰曲者「按譜填詞」，有必要時可透過「加花」、「減花」或「換音」等手法，把旋律作出適當的變動。 |
| 12. 曲牌體 | • | • 以朗誦的方式表達台詞的方法，多以敲擊樂伴奏，有一定的音樂性及節奏性。 |
| 13. 說唱 | • | • 音樂類似板腔體，「先詞後曲」，唱詞與叮板有嚴謹的規範，分五種：南音、木魚、板眼、龍舟及粵謳。 |
| 14. 唸白 | • | • 沒有固定旋律，唱者可按唱詞的聲調高低及個人嗓音條件及當時情緒自行創作唱腔旋律，「依字行腔」，須依照一定的板式、結束音及固定的分句。 |

四. 白攬工作紙

聆聽白攬選段時，在卜魚打出的位置，加上板「ㄨ」或底板「ㄨ」的記號。第一句已經填上。

《無情寶劍有情天》選段

原著：徐子郎

改編：蘇翁

ㄨ ㄨ ㄨ ㄨ ㄨ

一族仇。一家恨。（白攬鑼鼓）

此際不妨言底蘊。

蕭郎名喚韋重輝。

乃是恭王嘅血胤。

慘被你爹爹施毒計。

滿門殺戮不饒人。

一族嘆淪亡。

一家罹劫運。

矢誓將仇報。

殺盡呂家人。

姓名：_____ ()

成績：答案

班別：_____

日期：_____

一 在以下的句子中，在【 】中圈出合適的字詞。

1. 粵劇化妝主要採用五種主色，包括【紅/黃/紫/藍/黑/白】。
2. 面譜一般用於【生/旦/淨/末/丑】，不同的面譜顏色代表不同的角色性格。
3. 粵劇的發聲方法有三種，分別為【高喉、平喉、子喉、母喉、小喉、大喉】。
4. 粵劇的記譜法是用「工尺譜」，其中以「叮板」顯示節奏，分為「有板類」及「無板類」，「有板類」有三種，即【一板一叮、一板兩叮、一板三叮、流水板】。

二 配對：將適當的英文字母填在以下的 () 中。

面譜化妝色彩

- | | |
|-------------|-------|
| 1. 剛耿正直 (F) | A. 紅色 |
| 2. 忠義 (A) | B. 黃色 |
| 3. 奸惡陰險 (E) | C. 藍色 |
| 4. 粗魯兇猛 (C) | D. 紫色 |
| 5. 驃悍幹練 (B) | E. 白色 |
| | F. 黑色 |

粵劇行當(腳色)

- | | |
|-----------|--------------------------|
| 6. 生 (c) | a. 戲曲中的女性人物 (正印花旦、二幫花旦等) |
| 7. 旦 (a) | b. 粵劇中的武生 |
| 8. 淨 (f) | c. 粵劇中的男性角色 (文武生、小生) |
| 9. 末 (b) | d. 滑稽的人物 |
| 10. 丑 (d) | e. 戲曲人扮演老人的角色 |
| | f. 扮演性格剛烈人物 |

三 配對：將適當的答案連在一起。

唱腔

- | | | | |
|---------|---|---|---|
| 11. 板腔體 | ● | ● | 有固定旋律，撰曲者「按譜填詞」，有必要時可透過「加花」、「減花」或「換音」等手法，把旋律作出適當的變動。 |
| 12. 曲牌體 | ● | ● | 以朗誦的方式表達台詞的方法，多以敲擊樂伴奏，有一定的音樂性及節奏性。 |
| 13. 說唱 | ● | ● | 音樂類似板腔體，「先詞後曲」，唱詞與叮板有嚴謹的規範，分五種：南音、木魚、板眼、龍舟及粵謳。 |
| 14. 唸白 | ● | ● | 沒有固定旋律，唱者可按唱詞的聲調高低及個人嗓音條件及當時情緒自行創作唱腔旋律，「依字行腔」，須依照一定的板式、結束音及固定的分句。 |

教師注意事項：

1. 爲了配合演出需要，選段唱者把「一家恨」各用一板唸出。這種處理方法會緊接白攪鑼鼓。
2. △ 「滿門殺戮不饒人」處「饒」字及「呂家人」處「家」字卜魚的伴奏，只是爲營造氣氛的花竹打法，並不是板的位置。

《無情寶劍有情天》選段一

原著：徐子郎

改編：蘇翁

× × × × ×
一 族 仇 。 一 家 恨 。 (白攪鑼鼓)
× × × ×
此 際 不 妨 言 底 蘊 。
× × × ×
蕭 郎 名 喚 韋 重 輝 。
× × × ×
乃 是 恭 王 嘅 血 胤 。
× × × ×
慘 被 你 爹 爹 施 毒 計 。
× × × △ ×
滿 門 殺 戮 不 饒 人 。
× × ×
一 族 嘆 淪 亡 。
× × ×
一 家 罹 劫 運 。
× × ×
矢 誓 將 仇 報 。
× × △ ×
殺 盡 呂 家 人 。

大角嘴天主教小學

二零零五至零六年度 音樂科

粵劇欣賞 - 音樂專題評估工作紙

姓名：_____ ()

成績：_____ / 10

班別：_____

日期：_____

甲. 粵劇化妝配對：將適當的英文字母填在()內。(3/10 @1/10)

- | | |
|-----------|---------|
| 1. 黑色 () | A. 忠義 |
| 2. 白色 () | B. 奸惡陰險 |
| 3. 紅色 () | C. 粗魯兇猛 |
| | D. 剛耿正直 |

乙. 留心聆聽以下的戲曲選段中的歌唱部分，將適當的英文字母填在()中。

(5/10 @1/10)

a. 文場 b. 武場 c. 唸白

1. 第一選段屬於：()
2. 第二選段屬於：()
3. 第三選段屬於：()
4. 第四選段屬於：()
5. 第五選段屬於：()

丙. 粵劇面譜設計： (2/10)

大角嘴天主教小學
二零零五至零六年度 音樂科
粵劇欣賞 - 面譜創作工作紙

姓名：_____ ()
班別：_____

成績：_____ / 2
日期：_____

丙. 粵劇面譜設計： (2/10)

評估項目	分數
有創意、富趣味性、造型美觀，能切合粵劇角色性格特徵	2分
面譜設計造型尚可，能切合粵劇角色性格特徵	1分
未能依期繳交面譜設計	0分

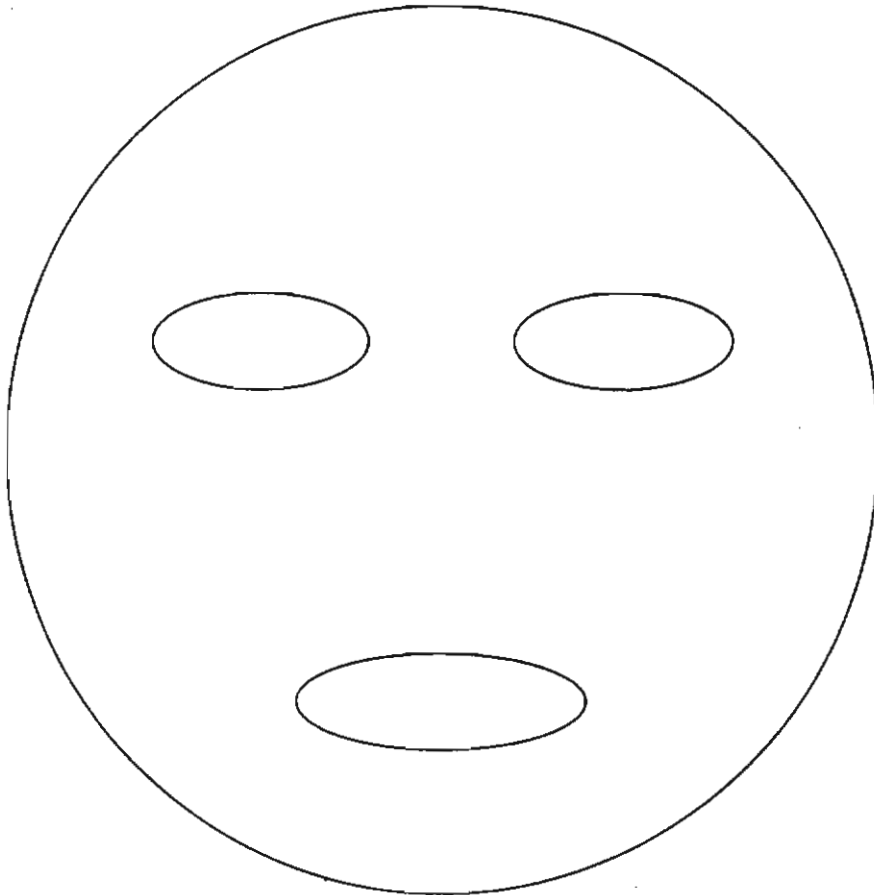

這是我為粵劇角色【生 / 旦 / 淨 / 丑 / 末】設計的面譜。(圈出適當的角色)

粵劇專題（低年級）聆聽答案：

1. 白攬 （無情寶劍有情天）
2. 文場 （帝女花香天妝台秋思）
3. 白攬 （花田八喜）
4. 武場 （長坂坡）
5. 文場 （中秋節）

大角嘴天主教小學
二零零五至零六年度 音樂科
粵劇欣賞 - 音樂專題評估工作紙

姓名：_____ ()

成績：_____ / 10

班別：_____

日期：_____

甲. 將適當的英文字母填在 _____ 上。(2/10 @1/10)

答案

1. 粵劇化妝主要採用三種主色包括：

- a. 紅、橙、黃 b. 黃、紅、綠 c. 紅、黑、白 d. 紅、藍、紫 1. _____

2. 粵劇中扮演滑稽的人物的行當是：

- a. 生 b. 淨 c. 末 d. 丑 2. _____

乙. 留心聆聽以下的戲曲選段中的歌唱部分（唱腔）及唸白，分辨出唱腔的體系或唸白部分，將適當的英文字母填在 () 中。(3/10 @1/10)

- a. 板腔體 b. 曲牌體 c. 說唱 d. 唸白

1. 第一選段屬於：()

2. 第二選段屬於：()

3. 第三選段屬於：()

丙 留心聆聽以下白欖選段，在卜魚打出的位置，加上板「乂」和的記號。(第一句已經填上)
(3/10 @0.5/10)

《花田八喜》選段

原著：唐滌生

 乂 乂 乂 乂 乂

(旦) 你 啲 讀 書 人 。 就 見 識 少 。

乂 乂

夜 嘛 嘛 。 點 去 把 衷 情 表 。

只 有 你 知 聞 。 我 知 曉 。

丁. 面譜創作：2/10

白欖工作紙（答案紙）

- △ 「衷情表」處「情」字及「來照料」處「照」字卜魚的伴奏，只是為營造氣氛的花竹打法，並不是板的位置。
- ◇ 此處卜魚的花竹打法（錄音內節奏為 ♪♪♪ ），只為營造氣氛，配合「度下橋」的身段，可長可短。

《花田八喜》選段

原著：唐滌生

ㄨ ㄨ ㄨ ㄨ ㄨ

(旦) 你啲讀書人。就見識少。

夜嘛嘛。點去把衷情表。

只有你知聞。我知曉。

大角嘴天主教小學
二零零五至零六年度 音樂科
粵劇欣賞 - 面譜創作工作紙

姓名：_____ ()

成績：_____ / 2

班別：_____

日期：_____

丁. 面譜創作：選出一個角色，然後依據角色的性格特徵設計面譜，並繪畫在下面的面譜模上。(2/10)

評估項目	分數
有創意、富趣味性、造型美觀，能切合粵劇角色性格特徵	2分
面譜設計造型尚可，能切合粵劇角色性格特徵	1分
未能依期繳交面譜設計	0分

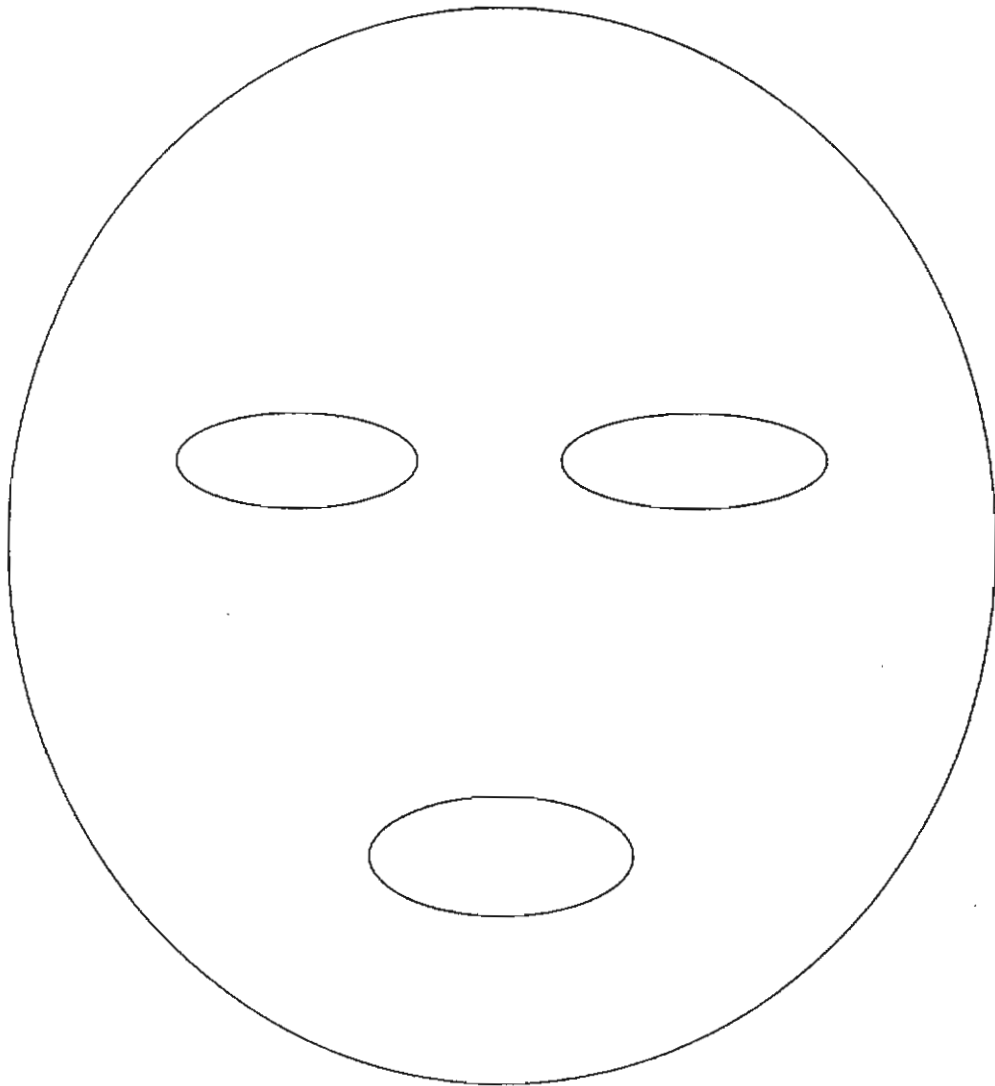

這是我為粵劇角色【生 / 旦 / 淨 / 丑 / 末】設計的面譜。(圈出適當的角色)

大角嘴天主教小學
二零零五至零六年度 音樂科
粵劇欣賞 - 音樂專題評估工作紙

姓名：_____ ()

成績：_____ **答案 (A)**

班別：_____

日期：_____

甲. 將適當的英文字母填在 _____ 上。(2/10 @1/10)

答案

1. 粵劇化妝主要採用三種主色包括：

a. 紅、橙、黃 b. 黃、紅、綠 c. 紅、黑、白 d. 紅、藍、紫 1. **C**

2. 粵劇中扮演滑稽的人物的行當是：

a. 生 b. 淨 c. 末 d. 丑 2. **d**

乙. 留心聆聽以下的戲曲選段中的歌唱部分（唱腔）及唸白，分辨出唱腔的體系或唸白部分，將適當的英文字母填在 () 中。(3/10 @1/10)

a. 板腔體 b. 曲牌體 c. 說唱 d. 唸白

1. 第一選段屬於：(d) 《長坂坡》的口白選段-唸白
2. 第二選段屬於：(b) 《帝女花·香夭·妝台秋思》-曲牌
3. 第三選段屬於：(a) 《長坂坡》的減字芙蓉-板腔

丙 留心聆聽以下白攪選段，在卜魚打出的位置，加上板「乂」和的記號。(第一句已經填上)
(3/10. @0.5/10)

《花田八喜》選段

原著：唐滌生

 乂 乂 乂 乂 乂

(旦) 你 啲 讀 書 人 。 就 見 識 少 。

乂 乂

夜 嘛 嘛 。 點 去 把 衷 情 表 。

只 有 你 知 聞 。 我 知 曉 。

丁. 面譜創作：2/10

白欖工作紙（答案紙）

教師注意事項：

- △ 「衷情表」處「情」字及「來照料」處「照」字卜魚的伴奏，只是為營造氣氛的花竹打法，並不是板的位置。
- ◇ 此處卜魚的花竹打法（錄音內節奏為 ♪♪♪），只為營造氣氛，配合「度下橋」的身段，可長可短。

《花田八喜》選段

原著：唐滌生

ㄨ ㄨ ㄨ ㄨ ㄨ

(旦) 你 啲 讀 書 人 。 就 見 識 少 。

ㄨ ㄨ ㄨ △ ㄨ

夜 嘛 嘛 。 點 去 把 衷 情 表 。

 ㄨ ㄨ ㄨ ㄨ

只 有 你 知 聞 。 我 知 曉 。

大角嘴天主教小學
二零零五至零六年度 音樂科
粵劇欣賞 - 音樂專題評估工作紙

姓名：_____ ()

成績： **答案 (B)**

班別：_____

日期：_____

甲. 將適當的英文字母填在 _____ 上。(2/10 @1/10)

答案

1. 粵劇化妝主要採用三種主色包括：

- a. 紅、橙、黃 b. 黃、紅、綠 c. 紅、黑、白 d. 紅、藍、紫

1. **C**

2. 粵劇中扮演滑稽的人物的行當是：

- a. 生 b. 淨 c. 末 d. 丑

2. **d**

乙. 留心聆聽以下的戲曲選段中的歌唱部分（唱腔）及唸白，分辨出唱腔的體系或唸白部分，將適當的英文字母填在 () 中。(3/10 @1/10)

- a. 板腔體 b. 曲牌體 c. 說唱 d. 唸白

1. 第一選段屬於：(c) 《吟盡楚江秋》中的南音-說唱
2. 第二選段屬於：(d) 《長坂坡》的口白選段-唸白
3. 第三選段屬於：(b) 《燕歸人未歸·連環扣》-曲牌

丙 留心聆聽以下白欖選段，在卜魚打出的位置，加上板「ㄨ」和的記號。(第一句已經填上)
(3/10 @0.5/10)

《花田八喜》選段

原著：唐滌生

 ㄨ ㄨ ㄨ ㄨ ㄨ

(旦) 你 啲 讀 書 人 。 就 見 識 少 。

ㄨ ㄨ

夜 嘛 嘛 。 點 去 把 哀 情 表 。

只 有 你 知 聞 。 我 知 曉 。

丁. 面譜創作：2/10

白欖工作紙（答案紙）

教師注意事項：

- △ 「衷情表」處「情」字及「來照料」處「照」字卜魚的伴奏，只是為營造氣氛的花竹打法，並不是板的位置。
- ◇ 此處卜魚的花竹打法（錄音內節奏為 ♪♪♪ ），只為營造氣氛，配合「度下橋」的身段，可長可短。

《花田八喜》選段

原著：唐滌生

× × × × ×

(旦) 你 啲 讀 書 人 。 就 見 識 少 。

× × × △ ×

夜 嘛 嘛 。 點 去 把 衷 情 表 。

× × × ×

只 有 你 知 聞 。 我 知 曉 。